

 SUPERIOR

# REZALICA



## PRIRUČNIK ZA KORIŠTENJE HRVATSKI

Model:	S-890
Napon:	230V ~ 50 Hz
Nazivna snaga:	100 Watt
Nož:	19 cm
Neto težina:	3,80 kg



Kod korištenja električnih uređaja treba obratiti pažnju na sigurnosne upute. Kako bi izbjegli spaljivanje, strujne udare, požare i/ili ozljede, pažljivo pročitajte priručnik za korištenje prije uporabe uređaja i obratite pažnju na sve bilješke. Sačuvajte ovaj priručnik za korištenje za daljnu upotrebu uređaja. Kod davanja uređaja drugima, dajte im i ovaj priručnik za korištenje.

## VAŽNE SIGURNOSNE NAPOMENE

- Uključite uređaj samo u za to predviđenu utičnicu. Nekoristiti stolni razdjelnik kao produžni kabel.
- Napon koji je na uređaju pločicom označen mora odgovarati vašem mrežnom naponu.
- Obratite pažnju da kod postavljenja mrežnog kabla, ono kod korištenja uređaja ne postane zamka potoplivanja.
- Kabel držati što podalje od vrućih ploha, otvorenih vatri kao i od oštrih ivica.
- Nedotičite uređaj, mrežni kabel kao i mrežnu utičnicu mokrim odnosno vlažnim rukama.
- Neuranjajte uređaj, mrežni kabel kao i mrežnu utičnicu u vodu ili u druge tekućine. Postoji opasnost od strujnog udara.
- Kada isključite kabel za napajanje, uvijek povucite utikač, a ne kabel.
- **Nekoristite uređaj na otvorenom.**
- Koristite uređaj samo sa pripadajućim priborom.
- **Ne ostavljajte uređaj bez nadzora tijekom uporabe.**
- Pazite iz higijenski razloga prije svake uporabe, da je uređaj bez ostataka jela. Očistite uređaj poslje svake uporabe.
- Oprez! Nož uređaja je jako oštar. Pazite tokom upotrebe da ne dodete u blizinu noža rukom ili prstima. Opasnost od ozljede!
- Da bi izbjegli ozljede, rukovodite nož prilikom skidanja, čišćenja i ponovnog umetanja i kod otklanjanja zaglaviti ostataka hrane sa odgovarajućim oprezom.



Pri tom isključite uređaj i izvucite utikač. Koristite prilikom skidanja, čišćenja i ponovnog umetanja noža odgovarajuće zaštitne rukavice. Opasnost od ozljede!

- Nikad nedovodite hranu rukom ka nožu nego kliznu letvu. Prikladnim držačem uvijek dovedite male komade hrane nožu.
- Obratite pažnju prilikom korištenja i čišćenja držača na oštre ivice.
- Budite sigurni da nakon svakog korištenja nož potpuno stane kako bi pokupili izrezanu hranu.
- Budite oprezni da prilikom korištenja uređaja sa odjećom, nakitom, kosom ili bilo kakvim drugim stvarima nedodete u blizinu noža ili drugih pokretnih/pomičnih djelova. Opasnost od ozljeda!
- Nekoristite uređaj ako se niste uvjerali da su svi djelovi podpunni, na pravom mjestu ili pričvršćeni.
- Nekoristite uređaj duže od 10 minuta bez pauze. Prije ponovnog korištenja pustite 30 minuta da se uređaj ohladi.
- Izvucite prilikom nekoristenja ili čišćenja uređaja uvijek utikač.
- Djeca neprepoznaju opasnosti koje se mogu pojaviti prilikom rukovođenja elektroničkim uređajima. Držite djecu podalje od uređaja. Budite naročito oprezni prilikom korištenja uređaja ako su djeca u blizini.
- Držite ambalažni materijal kao što su plastične vrećice i stropor, izvan dohvata djece. Opasnost od gušenja!
- Nekoristite uređaj ako je ima oštećenja, ako je pao dolje ili neradi dobro.
- Provjerite uređaj, mrežni kabel kao i utikač na vidna oštećenja. Nekoristite uređaj nipošto ako ste uočili oštećenja i nepokušavajte ga sami popravljati.
- Popravke smije samo kvalificirano osoblje obavljati.
- Upotrebljavajte uređaj isključivo za rezanje predviđene hrane.
- Uređaj je opremljen stojećom papučicom za usisavanje, koje bi trebale spriječiti klizanje i pomicanje uređaja prilikom korištenja. Imajte na umu da raznim sredstvima za poliranje i čišćenje namještaja može doći do oštećenja gumenih nožica, koje mogu ostaviti trag gume na radnoj površini. Ako imate osjetljivu radnu površinu, podmetnite podlogu koja se neklize na radnu površinu.
- Uređaj je prikladan samo za korištenje u privatnim kućanstvima, a ne za komercijalnu upotrebu.

## PREGLED UREĐAJA

1. On / off prekidač
2. Sigurnosni prekidač
3. Držać noža
4. Nož
5. Kućište
7. Podloga za klizač
8. Držać hrane / proizvoda
9. Klizna letva
10. Gumeni priljepak
11. Transportni dio sa zaštitom palca
12. Regulator debljine

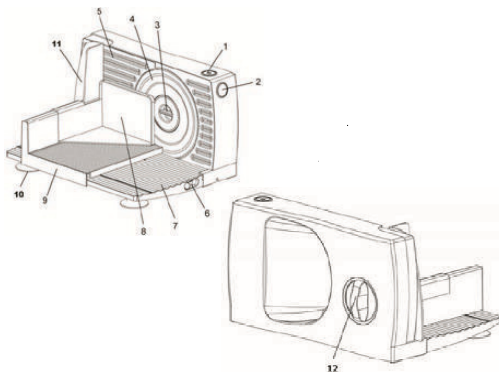

## PRVA UPOTREBA

- Izvadite svu opremu iz kutije i uklonite sav materijal za pakiranje i depozite.
- Za uklanjanje prašine ili bilo kakvi ostataka proizvodnje, očistite prije prvog korištenja površinu uređaja koja dolazi u dodir sa hranom / proizvodom koji će se rezati.
- Imajte na umu što se toga tiče upute za čišćenje i njegu.

## RUKOVANJE SA UREĐAJEM

1. Postavite uređaj na ravnu, glatku, neklizajuću i stabilnu radnu površinu.
2. Postavite uređaj tako da je površina za rezanje s prednje a nož s stražnje strane.
3. Pritisnite uređaj tako da nožice / saugeri prione na čvrstu podlogu.
4. Kod postavljanja kabla pazite da kabel prilikom korištenja ne dođe u dodir sa nožem i kliznom letvom. Također obratite pažnju da vam kabel ne smeta pri rezanju.
5. Uvjerite se da je On / Off prekidač na 0 (isključen) prije nego li spojite uređaj sa mrežnim naponom.
6. Postavite tacnu/tanjur kako bi izrezana hrana / proizvod mogla upadati unutra.
7. Podesite pomoću regulatora debljine željenu debljinu rezanja između 0 i 15 mm. Debljina rezanja će se sama prilagoditi.
8. Povucite kliznu letvu naprijed tako da se ona nalazi ispred površine rezanja i postavite hranu / proizvod na nju.
9. Pritisnite hranu / proizvod pomoću držača laganu u smjeru površine rezanja tako da ulegne.
10. Obratite pozornost na to da kliznu letvu i držač uvijek tako držite i pomičete da ne dođete u dodir sa nožem. Opasnost od ozljede!

11. Uključite uređaj pomoću On / Off tipke (pozicija I), nož se počinje okretati.
12. Gurajte kliznu letvu sa jednakim pokretima i laganim pritiskom ka nožu naprijed i nazad.
13. Kako bi pritisnuli hranu / proizvod ka reznoj podlozi i ka nožu uvijek koristite predviđeni držač. Samo kod veliki / duži djelova hrane / proizvoda kod kojeg nije moguće postaviti držač na kliznu letvu privremeno se može izostaviti isti.
14. Isključite uređaj i izvucite utikač prije nego li uklonete izrezanu hranu / proizvod ili zaglavljene djelove.
15. Isključite uređaj kad nije u uporabi i izvucite utikač.
16. Kako bi izbjegli moguće ozljede i posjekotine, postavite nakon svakog korištenja pomoću regulatora debljne reznu površinu paralelno sa nožem.

## POGODAN MATERIJAL ZA REZANJE

- Koristite uređaj isključivo za rezanje prikladne hrane.
- Uređaj nije prikladan da se reže zamrznuta hrane, meso sa kostima, jako tvrde više ne jestive hrane, hrane sa velikim koštunastim plodovima, hrane koja je spojena sa konopcem, užetom itd. (npr. Rolovano pečenje) ili hrane uključujući materijal pakovanja.
- Ako želite rezati friško skuhanu / pečenu hranu, pustite neka se ohladi 15-20 minuta. Eventualne uzice, igle, sponse koje drže hranu moraju biti uklonjene prije rezanja.
- Ako želite rezati tanke kriške hrane, preporučava se da hranu prethodno dobro ohladite. Kako bi se spriječilo ljepljenje kriški za nož preporučava se navlažiti nož pomoću vlažne krpe.
- Zamrznutu hranu pustite da se dovoljno odmrzne. Ako za vrijeme rezanja od još ne odmrznute hrane uspori nož molimo prestanite razanje i pustite da se hrana jos odmrzne.

## ČIŠĆENJE I NJEGA

Upozorenje!

Isključite uređaj uvijek prije čišćenja i izvucite utikač!

- Uređaj, kabel i utikač za vrijeme čišćenja nesmije biti uronjene u vodu ili bilo kakve druge tekućine. Uređaj očistite suhom krpom.